

viewmaster^x

Garanzia

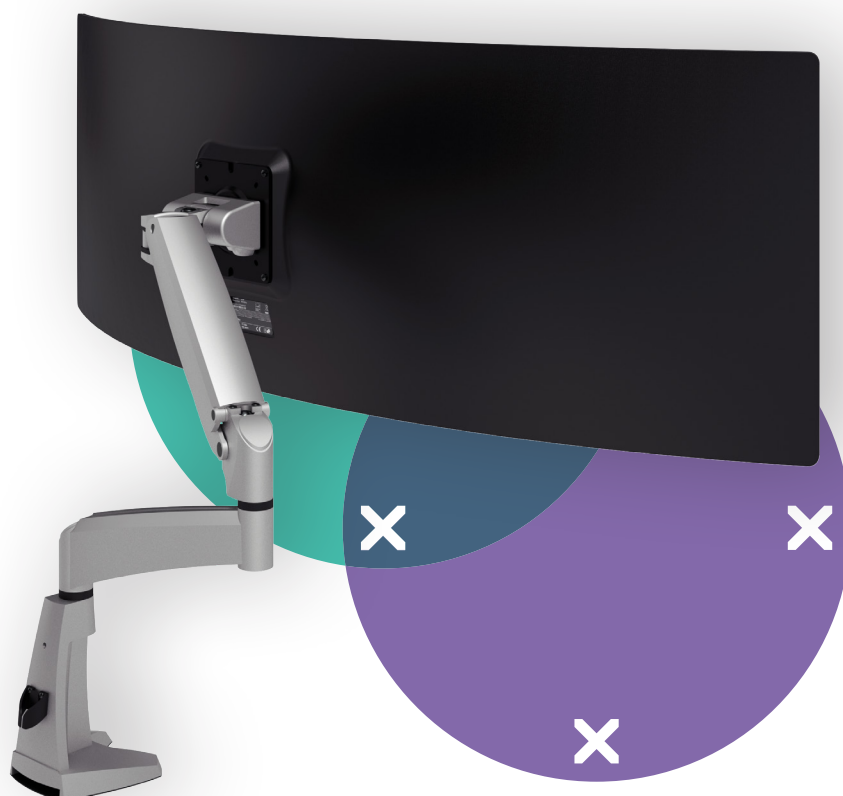

57.172

Viewmaster braccio porta monitor - scrivania 172

Appositamente progettato per i monitor curvi più pesanti.

La regolazione dinamica dell'altezza e la regolazione indipendente della profondità consentono a tutti gli utenti di trovare la propria posizione ergonomica ottimale. Un design di qualità per (super) ultra-wide schermi curvi. La molla a gas per impieghi gravosi e il meccanismo di inclinazione del monitor assistito da una molla offrono una grande facilità di movimento.

Quando si usano (super) ultra-wide schermi curvi si prega di controllare il nostro "monitor check" o di contattarci per aiuto.

- Quando si usano (super) ultra-wide schermi curvi si prega di controllare il nostro "monitor check" o di contattarci per aiuto.
- Intervallo di regolazione dinamica dell'altezza di 305 mm
- Regolazione profondità indipendente
- Gestione dei cavi parzialmente integrata o nascosta
- Componenti principali in alluminio
- Compatibile con VESA MIS-D 75 x 75/100 x 100 mm
- Monitor: inclinazione +90°/-55°, orientabile +5°/-5°, rotazione +90°/-90°
- Braccio: orientabile 360°
- Capacità peso di 8 - 18 kg per monitor
- Dotato di fissaggio con morsetto a scrivania e fissaggio per scrivania con foro passante
- Adatto per scrivanie con spessore compreso tra 5 e 55 (morsetto) o 70 mm (foro passante)
- Dimensioni massime monitor: altezza 886 mm
- Molla a gas SUSPA® integrata

dataflex^x

feeling at work

viewmaster

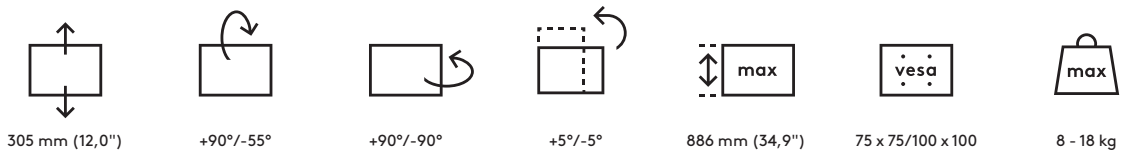
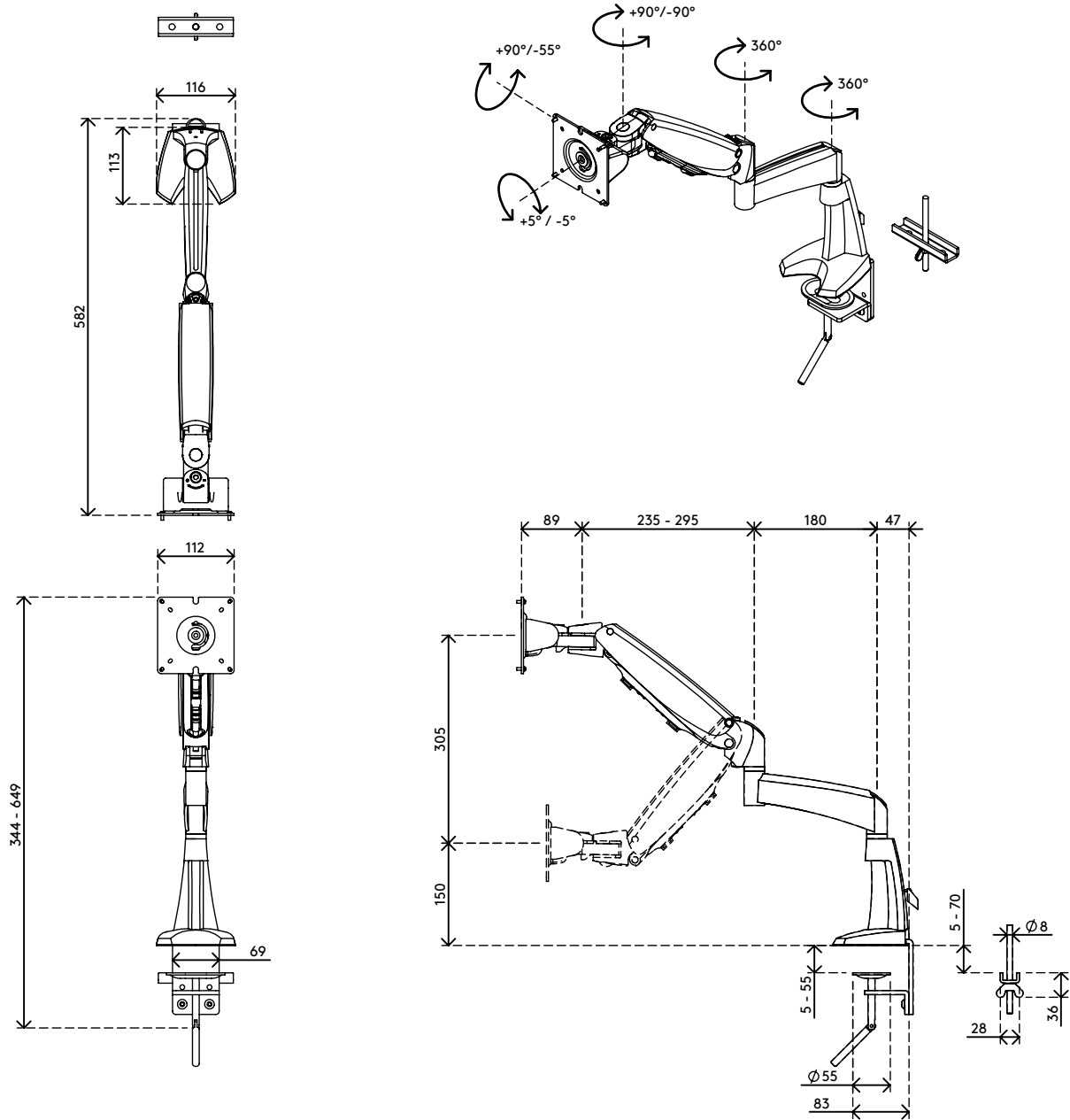

Viewmaster braccio porta monitor - scrivania 172

2021/11/19

57.172

 490 x 285 x 140 mm

 1 pcs

 argento

 5,32 kg

 805410571726